



Machines

AV2-2 Rouleaux tandem vibrants 2.4 – 4 t

www.ammann-group.com

Conception innovante des rouleaux AV2-2

Les rouleaux tandem vibrants AV2-2 sont des rouleaux universels destinés aux travaux sur chantiers moyens. Les rouleaux AV2-2 s'avèrent être des engins de compactage sûrs et efficaces pour le compactage des enrobés comme des sous-couches.





Eclairage routier



Siège coulissant



Accès optimal au moteur et aux points d'entretien



Articulation oscillante revêtue de téflon, graissée à vie

Performances

Excellents résultats de compactage, grâce aux:

- moteur diesel Yanmar 3 cylindres refroidi par eau avec un couple moteur élevé
- 2 régimes de travail
- 2 fréquences et 2 forces centrifuges adéquates
- une ou deux billes vibrantes et 2 billes motrices
- grand diamètre de billes
- répartition du poids symétrique avant/arrière
- 2 grands réservoirs d'eau en matière synthétique
- filtration multiple du circuit d'arrosage
- 2 racleurs par bille

Facilité de conduite

Grand confort de conduite, grâce aux avantages suivants:

- disposition ergonomique des commandes
- décalage des billes pour une conduite facile le long des murs et des bordures ou montage en ligne
- petit rayon de braquage
- encombrement compact
- démarrage et inversion de marche sans à-coups
- poste de conduite sur amortisseurs

Facilité d'entretien

Entretien réduit:

- tous les paliers sont graissés à vie
- articulation oscillante revêtue de téflon
- capot moteur entièrement relevable
- accès direct aux éléments d'entretien agencés sur le même côté
- bouchons de vidange extérieurs pour une vidange rapide des fluides
- accès aisé aux filtres à eau et aux gicleurs d'arrosage

Sécurité

Les rouleaux tandem vibrants AV2-2 se distinguent par une grande sécurité:

- kit CE: arceau ROPS pliable, arrêt d'urgence, siège confort avec ceinture de sécurité et contacteur de siège
- tableau de bord ergonomique
- visibilité sur les billes

Machines protégées contre le vol et la destruction, par le verrouillage du:

- tableau de bord
- capot moteur
- réservoir de carburant
- Réservoirs d'eau

Adaptabilité

La série AV2-2 est conçue d'une façon modulaire permettant

- une adaptation parfaite des machines aux besoins individuels de l'utilisateur
- une optimisation de la gestion des pièces de rechange, grâce à la compatibilité des pièces entre les divers modèles AV2-2



Filtration multiple du circuit d'arrosage





Différentes versions – un concept

Les rouleaux vibrants AV2-2 sont disponibles en différentes versions ; comme rouleau tandem ou version mixte avec des billes de 100, 120 ou 130 cm.



Tableau de bord



Protection du tableau de bord

Version Tandem

La version de base de la série AV2-2 comprend:

- 2 billes motrices
- arrosage pressurisé avec filtration multiple
- 2 grands réservoirs d'eau anti corrosion (80 l + 120 l)
- 2 fréquences de travail avec forces centrifuges adéquates
- billes décalées de 40 mm ou billes en ligne
- 2 racleurs par bille
- 4 points d'élinguage pour un chargement facile
- compteur d'heures et indicateur de niveau du carburant
- tableau de bord standard Ammann et contacteur d'arrêt d'urgence

Large gamme d'équipements complémentaires disponibles.

Version mixte

Les rouleaux vibrants sont également disponibles en version mixte AV23-2K / AV26-2K / AV32-2 K / AV40-2K. Conjointement aux deux réservoirs d'eau, la version mixte est équipée d'un réservoir pour anti-adhésif avec arrosage sous pression directement sur les pneumatiques. L'arrosage s'enclenche par un contacteur manuel.

Arasant des deux côtés

Les rouleaux tandem vibrants AV 23-2 / 26-2 et AV23-2K / 26-2K sont les seules machines dans leur catégorie équipées d'un double entraînement et d'une double vibration étant également disponibles en modèle entièrement arasant à gauche et à droite. Il n'y a pas de support de bille pouvant entraver le travail du compactage jusqu'aux bordures et murs évitant ainsi une opération de finition supplémentaire.



Les rouleaux vibrants AV23-2/26-2 et AV23-2K/26-2K sont également disponibles en modèle entièrement arasant à gauche et à droite



Caractéristiques techniques et accessoires

		AV 23-2	AV 23-2 K	AV 26-2	AV 26-2 K	AV 32-2	AV 32-2 K	AV 33-2	AV 40-2	AV 40-2 K
Poids										
Poids de service CECE (ent. arasant)	kg	2500 (2700)	2300 (2400)	2800 (2900)	2500 (2550)	3100	3100	3500	3900	3600
Charge linéaire statique (ent. arasant)	kg/cm	12.5 (12.8)	12.5 (12.8)	11.7 (12.0)	10.4 (10.6)	12.9	12.9	13.5	15.0	15.0
Charge p/roue	kg	-	262	-	275	-	312	-	-	412
Classification normes françaises		PV3	PV3	PV3	PV3	PV3	PV3	PV3	PV4	PV4
Billes (roues)										
Largeur (ent. arasant)	mm	1000 (1050)	1000 (1050)	1200 (1250)	1200 (1250)	1200	1200	1300	1300	1300
Diamètre	mm	740	740	740	740	740	740	740	740	740
Épaisseur	mm	13	13	13	13	13	13	13	13	13
Décalage (ent. arasant)	mm	40 (60)	0 (20)	40 (35)	0	40	0	40	40	0
Nombre de roues		-	4	-	4	-	4	-	-	4
Dimension des pneus		-	205/60R15	-	205/60R15	-	205/60R15	-	-	205/60R15
Largeur de l'essieu pneumatique	mm	-	970	-	1170	-	1170	-	-	1170
Largeur max. du rouleau (ent. arasant)	mm	1040 (1100)	1000	1240 (1300)	1200	1240	1200	1340	1340	1300
Entraînement										
Moteur et type		YANMAR 3TNV88 EuroMot3A / EPA2								
1. régime moteur: 2050 tr/min										
Puissance DIN 6270 B	kW / PS	19.8 / 27.0	19.8 / 27.0	19.8 / 27.0	19.8 / 27.0	19.8 / 27.0	19.8 / 27.0	19.8 / 27.0	19.8 / 27.0	19.8 / 27.0
Vitesse	km/h	0 - 7	0 - 7	0 - 7	0 - 7	0 - 7	0 - 7	0 - 7	0 - 7	0 - 7
Capacité en pente a/s vibration	%	30 / 40	30 / 40	30 / 40	30 / 40	30 / 40	30 / 40	20 / 30	20 / 30	20 / 30
2. régime moteur: 2400 tr/min										
Puissance DIN 6270 B	kW / PS	23.2 / 30.6	23.2 / 30.6	23.2 / 30.6	23.2 / 30.6	23.2 / 30.6	23.2 / 30.6	23.2 / 30.6	23.2 / 30.6	23.2 / 30.6
Vitesse	km/h	0 - 8	0 - 8	0 - 8	0 - 8	0 - 8	0 - 8	0 - 8	0 - 8	0 - 8
Capacité en pente a/s vibration	%	30 / 40	30 / 40	30 / 40	30 / 40	30 / 40	30 / 40	25 / 35	25 / 35	25 / 35
Direction										
Rayon de braquage ext./int.	mm	3350 / 2350	3350 / 2350	3450 / 2250	3450 / 2250	3450 / 2250	3450 / 2250	3500 / 2200	3500 / 2200	3500 / 2200
Articulation / oscillation	+/- °	32 / 8	32 / 8	32 / 8	32 / 8	32 / 8	32 / 8	32 / 8	32 / 8	32 / 8
Vibration										
Amplitude										
1. régime moteur: 2050 tr/min	mm	0.4	0.4	0.4	0.4	0.4	0.4	0.35	0.35	0.35
2. régime moteur: 2400 tr/min										
Fréquence	Hz	59	59	59	59	59	59	59	59	59
Force centrifuge par bille	kN	34	34	34	38	38	38	36	36	36
3. régime moteur: 2400 tr/min										
Fréquence	Hz	67	67	67	67	67	67	67	67	67
Force centrifuge par bille	kN	41	41	41	46	46	46	48	48	48
Capacité des réservoirs										
Eau	l	80 + 120	80 + 120	80 + 120	80 + 120	80 + 120	80 + 120	80 + 120	80 + 120	80 + 120
Anti-adhésif	l	-	14	-	14	-	14	-	-	14
Huile hydraulique	l	25	25	25	25	25	25	25	25	25
Carburant (Diesel)	l	43	43	43	43	43	43	43	43	43

Sous réserve de modifications techniques



Arceau ROPS pliable pour faciliter le transport

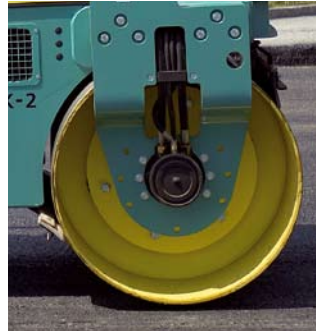

2 racleurs par bille

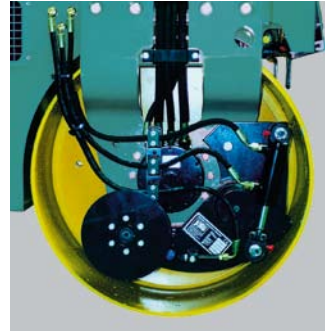

Coupe-bordure

Equipement standard

- 2 billes motrices
- Vibration avant et derrière
- système d'arrosage pressurisé
- siège confort ajustable
- 2 racleurs par bille
- 4 points d'élinguage
- jauge de carburant
- compteur horaire
- décalage des billes de 40 mm
- commande de vibration et d'arrosage intégrées au levier de translation

Options

- kit CE avec arceau ROPS pliable
- éclairage routier
- arasant des 2 cotés AV23-3 et AV26-2
- gyrophare
- avertisseur de recul
- Interrupteur de batterie
- Répartiteur de débit
- Coupe-bordure
- Huile hydraulique biodegradable
- Peinture client

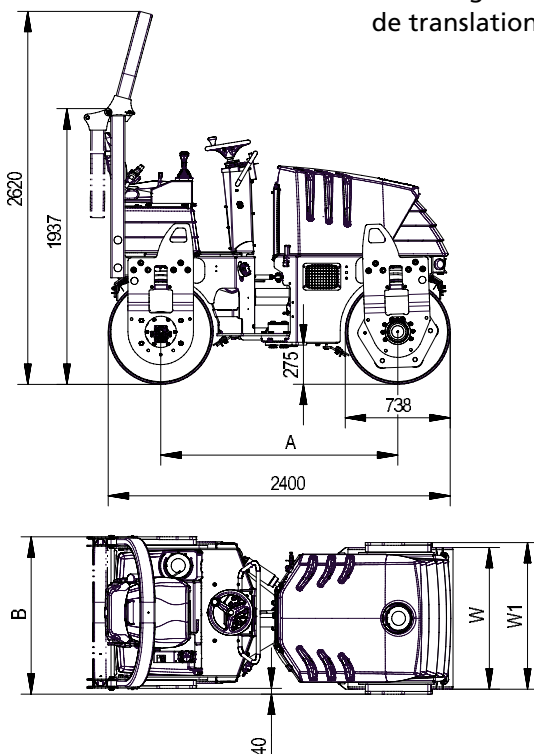

Dimensions	L	B	H	W	W1	A	V
Cotes en mm							
AV 23-2	2400	1110	2620	1000	1040	1650	40
AV 23-2 arasant	2400	1110	2620	1050	1110	1650	60
AV 26-2 / 32-2	2400	1310	2620	1200	1240	1650	40
AV 26-2 arasant	2400	1295	2620	1200	1250	1650	95
AV 33-2 / 40-2	2400	1415	2620	1300	1340	1650	40
AV 23-2 K	2400	1065	2620	1000	1040	1700	0
AV 23-2 K arasant	2400	1100	2620	1050	1110	1700	20
AV 26-2 K / AV 32-2 K	2400	1220	2620	1200	1240	1700	0
AV 26-2 K arasant	2400	1250	2620	1200	1250	1700	50
AV 40-2 K	2400	1370	2620	1300	1340	1700	0

Sous réserve de modifications techniques

Sociétés de distribution Ammann
pour le compactage:

Suisse:

Ammann Schweiz AG
CH-4901 Langenthal
Tel +41 62 916 61 61
Fax +41 62 916 65 40

Allemagne:

Ammann Verdichtung GmbH
D-53773 Hennef
Tel +49 22 42 880 20
Fax +49 22 42 880 259

Rammax Maschinenbau GmbH

D-72555 Metzingen
Tel +49 71 23 922 30
Fax +49 71 23 922 350

Czech Republic:

Ammann Czech Republic a.s.
CZ-54901 Nové Město nad Metují
Tel. +420 491 476 111
Fax +420 491 470 215

France:

Ammann France SA
F-94046 Créteil/Cedex
Tel +33 1 45 17 08 88
Fax +33 1 45 17 08 90

Grand-Bretagne:

Ammann Equipment Ltd.
GB-Warwickshire, CV37 0TY
Tel +44 1789 414 525
Fax +44 1789 414 495

Pologne:

Ammann Polska sp.zo.o.
02-230 Warszawa
Tel +48 22 33 77 900
Fax +48 22 33 77 929

USA:

Ammann America Inc.
Ponte Vedra, Florida 32082
Tel +1 904 543 1691
Fax +1 904 543 1781

Fabricants de matériel de
compactage Ammann:

Suisse:

Ammann Schweiz AG
CH-4901 Langenthal
Tel +41 62 916 61 61
Fax +41 62 916 64 03

Allemagne:

Ammann Verdichtung GmbH
D-53773 Hennef
Tel +49 22 42 880 20
Fax +49 22 42 880 259

Rammax Maschinenbau GmbH

D-72555 Metzingen
Tel +49 71 23 922 30
Fax +49 71 23 922 350

Czech Republic:

Ammann Czech Republic a.s.
CZ-54901 Nové Město nad Metují
Tel. +420 491 476 111
Fax +420 491 470 215

